

УСИЛИТЕЛЬ ПРОМЕЖУТОЧНОЙ ЧАСТОТЫ 04УР009

ЕЭ2.031.176 ТУ

Основное назначение

Микросборка предназначена для усиления СВЧ сигнала.

Основные технические характеристики

Центральная частота 550 ± 8 МГц.

Полоса усиливаемых частот по уровню 3 дБ 30–45 МГц.

Коэффициент усиления:

на частоте 550 МГц $13 \pm 1,5$ дБ;

на частоте 450 МГц (относительно
частоты 550 МГц) минус 35 дБ.

КСВ входа не более 3.

Напряжение питания минус $12,6 \pm 0,5$ В.

Масса 400 г.

Схема принципиальная электрическая

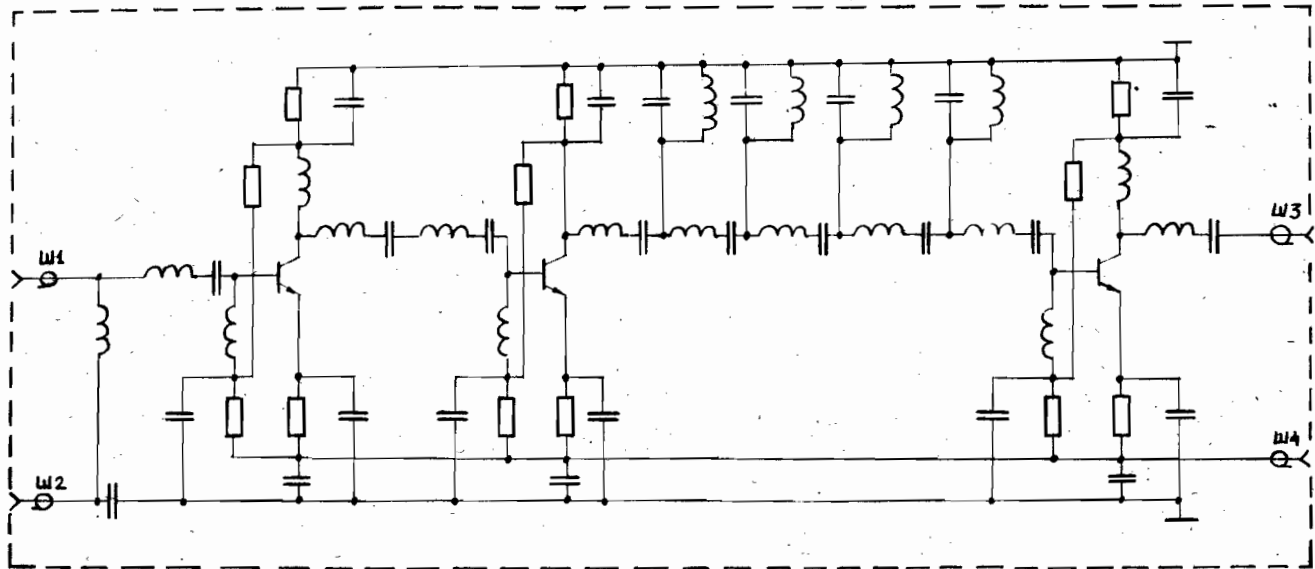

Ш1 - вход; Ш3 - выход; Ш4 - напряжение 2,6 В

Дел 1399
107